

Схема расстановки оборудования при разработке добычного подступа

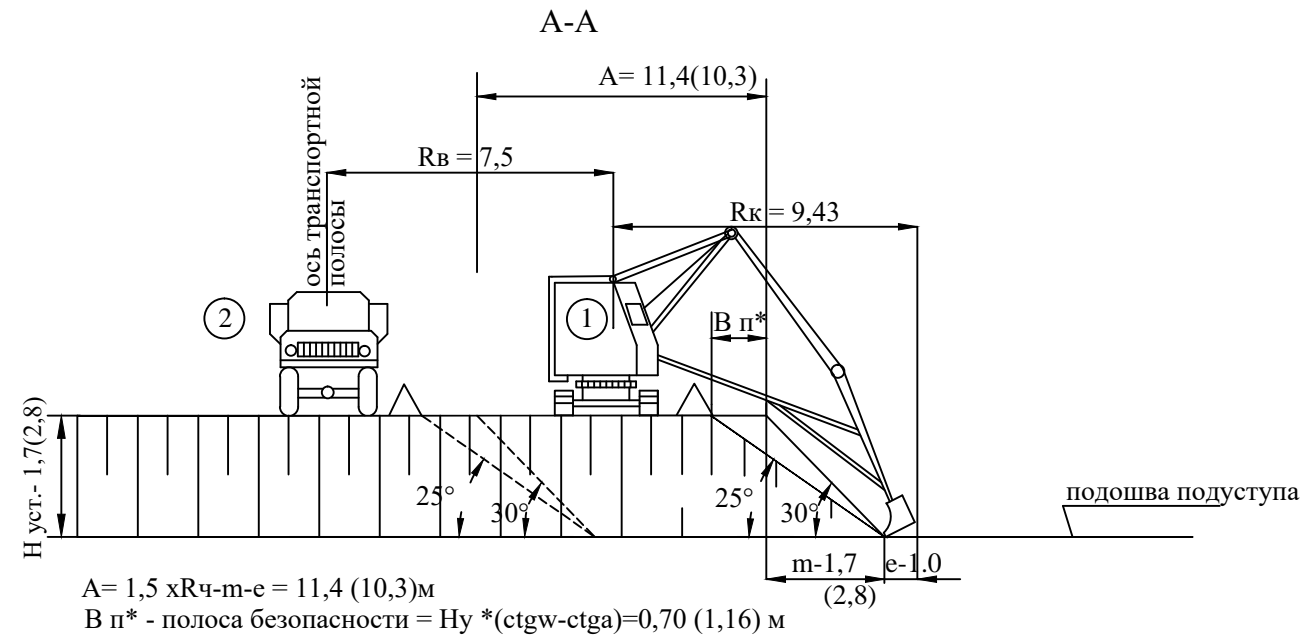

УТВЕРЖДАЮ:

УСЛОВИЯ РАЗРАБОТКИ:

1. Горные породы слагающие добычной уступ - песок
2. Горно-геологические условия - благоприятные для механизированной добычи
3. Объемная масса,  $t/m^3$  -  $\gamma - 1,6 t/m^3$
5. Коэффициент разрыхления, Кр. - 1,15
6. Угол откоса уступа рабочий - 30°
7. Угол откоса уступа нерабочий - 25°
8. Транспортное оборудование - автосамосвалы - КамАЗ-55111 - 13 т
9. Количество погружаемых ковшей - 5,9

ПАРАМЕТРЫ ЗАБОЯ И ТЕХНИЧЕСКИЕ ХАРАКТЕРИСТИКИ экскаватора Caterpillar 320D1 «обратная лопата»

Высота подступа, м	- 1,7(2,8)	Емкость ковша, м <sup>3</sup>	- 1,8
Ширина рабочей площадки, м	- 30,4(29,3)	Глубина копания, м	- 6,27
Ширина заходки, м	- 11,4(10,3)	Радиус копания, м	- 9,43
Ширина полосы безопасности, м	- 0,70(1,16)	Радиус выгрузки, м	- 7,5
Ширина полосы движения, м	- 4,5	Высота выгрузки, м	- 6,32
Ширина обочин, м	- 1,5x2	Радиус разворота автосамосвала, м	- 9,0
Радиус опасной зоны, м	- 16,5		

Расчет ширины призмы возможного обрушения уступа в зависимости от его высоты

Высота подступа 1/2, м	$h_{min}=1,6/2,2$	$h=2,0$	$h=3,0$	$h=4,0$	$h_{max.расч}=2,5$	$h_{max.}=4,4/4,0$	$h_{ср.}=1,7/2,8$
Ширина призмы обрушения, м	0,66/0,91	0,82	1,24	1,65	1,03	1,82/1,65	0,70/1,16

УКАЗАНИЯ ПО СОБЛЮДЕНИЮ ПАСПОРТА ЗАБОЯ:

1. При изменении горно-технических и гидрологических условий паспорт забоя пересматривается и вновь утверждается руководителем горных работ.
2. За соблюдением паспорта управлением уступа несет ответственность начальник карьера, горные мастера, машинисты экскаватора.
3. С паспортом забоя ознакомить под роспись горного мастера, машинистов экскаватора, водителей автосамосвалов.
4. Перед началом каждой смены горный мастер показывает границы опасной зоны.
5. Экскаватор должен располагаться на выровненном основании, с уклоном, не превышающим допустимого по техническому паспорту экскаватора.
6. Во время работы экскаватора ЗАПРЕЩАЕТСЯ нахождение людей в зоне действия экскаватора (опасной зоне), установленной паспортом.
7. При погрузке в автотранспорт водители подчиняются сигналам машиниста экскаватора. Таблица сигналов вывешивается на видном месте на кабине экскаватора.
8. Паспорт забоя, выданный бригаде, находится в кабине экскаватора и вывешивается на видном месте.

С ПАСПОРТОМ ОЗНАКОМЛЕННЫ:

Ф.И.О.	Должность, профессия	Подпись

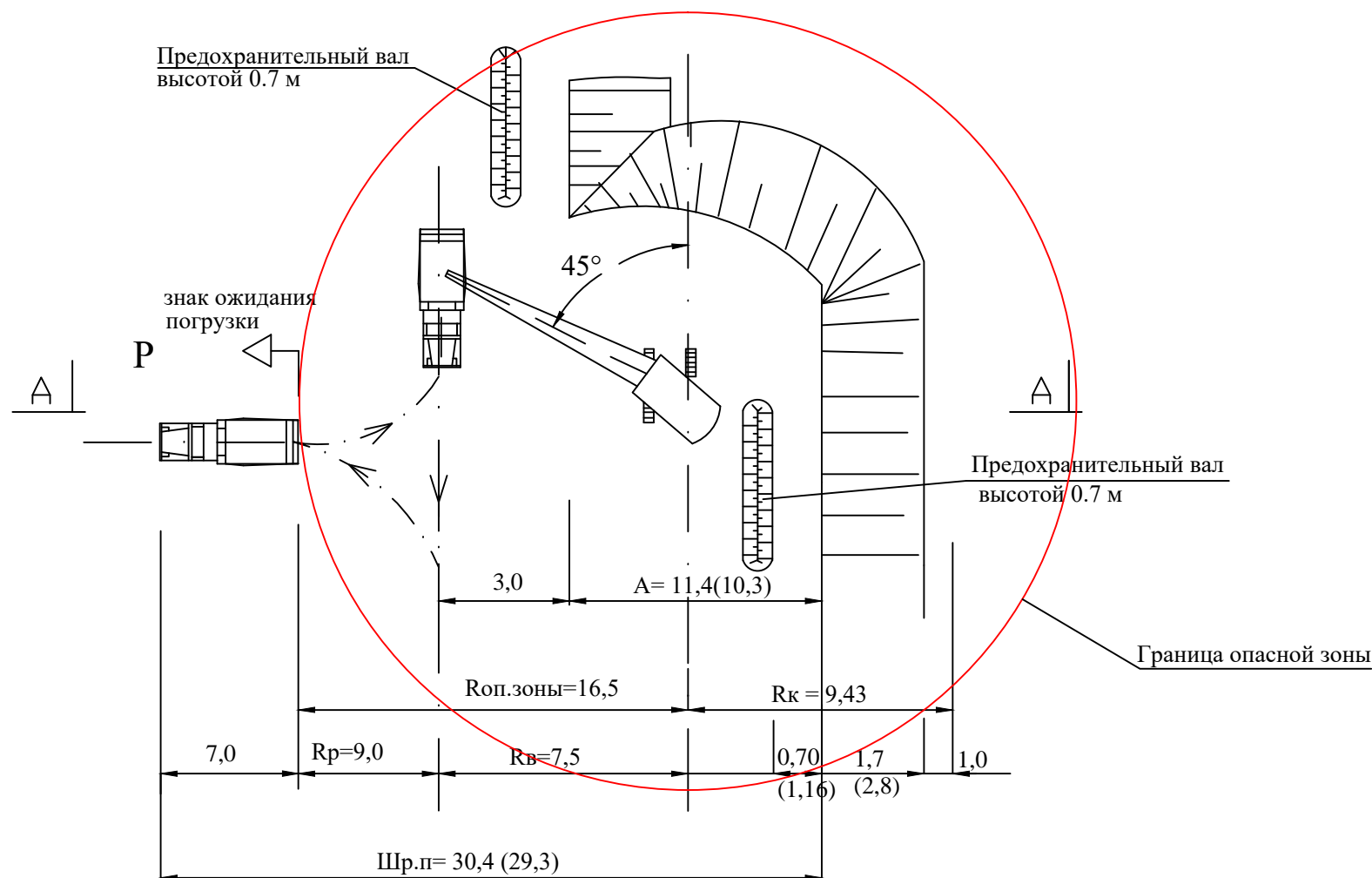

① Автосамосвал КамАЗ- 55111

② Экскаватор Caterpillar 320D1

\* в скобках даны параметры для разработки 2 подступа